



LINES OF NATURE
SALONE INTERNAZIONALE DEL MOBILE 2024

ZUCCHETTI.

Zucchetti è lo storico marchio italiano, punto di riferimento del settore rubinetteria, specializzato nella progettazione e produzione di soluzioni innovative per il bagno. Nasce nel 1929 ad opera di Alfredo Zucchetti come piccola fonderia, per arrivare oggi a rappresentare l'eccellenza italiana nel mondo.

Sinonimo di design originale, attenzione al dettaglio, alla qualità e al servizio, Zucchetti è una consolidata realtà industriale che ha tuttavia la capacità e la volontà di proporre in parallelo una attività sartoriale, in grado di accompagnare ogni esigenza progettuale.

Sperimentando nella forma e nella tecnologia dei propri prodotti, Zucchetti è capace di riconoscere e prevedere i nuovi trend del bagno, investendo in progetti sempre meno tradizionali per un pubblico allargato. Le proposte Zucchetti rispondono a stili ed esigenze differenti e garantiscono qualità e design da fruire ogni giorno. Un risultato ottenuto lavorando da sempre in sinergia con diverse firme del design internazionale, per dare forma a collezioni eclettiche, capaci di interpretare la contemporaneità e creare tendenze.

Negli anni i progetti dell'azienda hanno contribuito in maniera significativa allo stravolgente cambiamento dell'ambiente bagno, accompagnando l'evoluzione del modo di vivere di ciascuno.

Zucchetti Rubinetteria S.p.A
Via Molini di Resiga 29
28024 Gozzano (NO) Italia

+39 0322954700
www.zucchettidesign.it
info@zucchettidesign.it

Zucchetti is the historic Italian brand, a landmark in the taps sector, specialized in design and production of innovative and valuable solutions for the bathroom. It was born in 1929 by Alfredo Zucchetti as a small foundry, till today to represent Italian excellence in the world.

Synonymous with original design, attention to detail, quality and service, Zucchetti is a consolidated industrial reality which nevertheless has the capability and will to offer in parallel a tailoring activity, capable of accompanying every design need.

By experimenting with products' shape and technology, Zucchetti is able to recognize and predict new bathroom trends, investing in increasingly less traditional projects, for a broader public. The Zucchetti proposals meet different styles or desires and guarantee quality and comfort to be enjoyed every day. A result achieved by working in synergy with various international design studios, to give shape to eclectic collections, able of interpreting contemporaneity and creating trends.

Over the years, the company's projects have significantly contributed to the overwhelming change in the bathroom environment, accompanying the evolution of everyone's way of life.

Zucchetti Rubinetteria S.p.A
Via Molini di Resiga 29
28024 Gozzano (NO) Italia

+39 0322954700
www.zucchettidesign.it
info@zucchettidesign.it



PAN S : Miscelatore monocomando lavabo / Single lever basin mixer
Pearl Chilli



SABLIER : Miscelatore monocomando lavabo / Single lever basin mixer
Brushed Stainless Steel

“PAN è la nostra interpretazione della tipologia essenziale, cilindrica del monocomando. Ci siamo concentrati sul raccordo tra elementi verticali ed orizzontali: come in natura non esistono tagli e saldature, così dal corpo del nostro rubinetto, pensato come il tronco di un albero, hanno origine la bocca di erogazione e la manopola, attraverso un raccordo dolce, progettato esattamente con la stessa logica non traumatica dell’innesto tronco / ramo”. Così Ludovica Serafini e Roberto Palomba narravano nel 2004 la nascita di PAN, un progetto che è stato un immediato successo, divenendo un bestseller Zucchetti.

A 20 anni di distanza la collezione PAN si evolve e trova una rinnovata identità formale mantenendo l’ispirazione iniziale. Ludovica Serafini e Roberto Palomba hanno aggiornato la nuova versione PAN S rendendo i prodotti più slanciati e contemporanei, enfatizzando l’organicità delle forme grazie alla completa eliminazione di tagli o innesti tra i vari elementi.

La collezione PAN S si arricchisce di una inedita declinazione a tre fori, affiancata al monocomando, e di esclusive finiture inedite, aggiunte a quelle più classiche. Le tinte ispirate alla natura – gesso, cipria, chili, salvia e mirto – compongono una palette cromatica raffinata, abbinata alle attualissime finiture PVD Chocolate, British Gold e Total Black che accentuano l’eleganza e lo stile della collezione.

“PAN is our interpretation of the pure, cylindrical type of single lever mixer. We focused on connecting the vertical and horizontal elements. As in nature there are no cuts and welds, so the body of our faucet, designed like the trunk of a tree, creates the spout and the handle, using a gentle connection that is designed with exactly the same delicacy one would use in grafting a branch to a tree trunk” This is how Ludovica Serafini and Roberto Palomba described the birth of PAN in 2004, a project that was an immediate success, becoming a Zucchetti bestseller.

20 years later, the PAN collection evolves and finds a renewed formal identity while maintaining its initial inspiration. Ludovica Serafini and Roberto Palomba have updated the new PAN S version, making the products more slender and contemporary, emphasizing the shapes’ organic nature thanks to the complete elimination of diagonal cuts or insertions between the various elements.

The PAN S collection is enriched with a new three-hole version, next to the single lever series, and features exclusive new finishes, added to classic favourites. The shades inspired by nature – chalk, powder, chili, sage and myrtle – offer a refined color palette, combined with the very trendy PVD Chocolate, British Gold and Total Black finishes which highlight the collection’s elegance and style.



Miscelatore monocomando Lavabo
Matt Mirto

5

Single Lever basin mixer
Matt Mirto



Single lever basin mixer, high spout and extended spout
Pearl Salvia, Brushed Nickel, Matt Black



Batteria Lavabo incasso, Batteria Lavabo 3 fori
Pearl Cipria, Brushed Nickel

7

3 hole built-in basin mixer, 3 hole basin mixer
Pearl Cipria, Brushed Nickel

SABLIER, firmato da Monica Armani, è un'inedita interpretazione dell'acciaio inox, nell'ambito della rubinetteria. Rifiutando gli stilemi comuni a questa tipologia di prodotto, la designer ha voluto creare delle forme morbide e aggraziate, che invitano al contatto.

"Abbiamo sviluppato la collezione SABLIER combinando i segni organici e le sensazioni tattili nella nostra memoria con le tecnologie costruttive, mirando a creare un prodotto funzionale e pratico come si addice ad una linea di rubinetteria." racconta Monica Armani.

Grazie ad un lavoro a più mani tra la designer e l'azienda si è definita la forma e l'ergonomia di ciascun pezzo, sia nella versione monocomando che in quella tradizionale. Le sagome scolpite nell'acciaio creano delle silhouette sinuose e aggraziate e rievocano la rotondità dei ciottoli di fiume levigati dallo scorrere dell'acqua. Il profilo degli elementi richiama la forma della clessidra, da cui il nome Sablier, un oggetto senza tempo, ma sempre riconoscibile.

Il risultato è una collezione moderna ed elegante, plasmata con maestria, con la stessa modalità con cui il tempo, la materia, il vento e l'acqua modellano gli elementi naturali del paesaggio. Ogni oggetto della collezione ha un aspetto elegante ed armonioso, le superfici sono piacevoli al tatto.

Oltre alla finitura spazzolata, tipica per l'acciaio inox, sono state ricercate nuove texture originali capaci di esaltare ulteriormente la specificità di questa collezione. SABLIER è proposta anche nella inedita versione sabbiata. Questo trattamento conferisce ai prodotti una presa ancora più piacevole ed un effetto matt.

SABLIER è una collezione che fonde design moderno, comfort e rispetto per l'ambiente. I dettagli curati e le sensazioni tattili di setosità e calore rendono ogni utilizzo un'esperienza unica.

SABLIER, designed by Monica Armani, is a new interpretation of stainless steel on a line of bathroom faucets. Departing from the style features common to stainless steel products the designer wanted to create soft and graceful shapes that call for being touched.

"We developed the SABLIER collection by combining the organic traits and tactile sensations in our memory with manufacturing technologies, aiming to create a functional and practical product as suitable for a line of taps." says Monica Armani.

Thanks to a collaborative effort between the designer and the company, shape and ergonomics of each piece were defined, both in the single-lever and two handle versions. The forms sculpted in steel create sinuous and graceful silhouettes and evoke the roundness of river pebbles sculpted by the flow of sand and water. The profile of the elements recalls the shape of the hourglass, hence the name Sablier, a timeless but always recognizable object.

The result is a modern and elegant collection, crafted with mastery, as time, elements, wind and water shape the natural elements of the landscape. Each object in the collection has an elegant and harmonious appearance, the surfaces are very pleasant to the touch.

In addition to the brushed finish, typical for stainless steel, new original textures capable of further enhancing the uniqueness of this collection have been researched. SABLIER is also available in the innovative sandblasted version. This treatment gives the products an even more pleasant grip and a sublime matt effect.

SABLIER is a collection that blends modern design, comfort and respect for the environment. The attention to detail and the tactile sensations of silkiness and warmth turn every single usage into a unique experience.



Miscelatore monocomando Tavabo
Matt Stainless Steel

Single Lever basin mixer
Matt Stainless Steel



Single lever basin mixer, extended spout
Brushed Stainless Steel, Matt British Gold PVD, Matt Copper PVD

Miscelatore monocomando lavabo, bocca prolungata
Brushed Stainless Steel, Matt British Gold PVD, Matt Copper PVD

Batteria Lavabo 3 fori, batteria Lavabo incasso
Brushed Stainless Steel, Matt Stainless steel

11

3 hole basin mixer, 3 hole built-in basin mixer
Brushed Stainless Steel, Matt Stainless Steel



INTERVISTA CON RUBY BARBER
Mary Lennox Studio

Mary Lennox, studio berlinese celebre per il suo variegato portfolio che spazia dall'automotive alla moda e al design, collabora per la prima volta con Zucchetti, delineando il suo primo progetto nel mondo dei rubinetti. L'obiettivo era evidenziare il legame intrinseco tra gli oggetti e il mondo naturale, mediante un'attenta osservazione che ha rivelato la sottile relazione tra il fluire organico della natura e la sofisticata funzionalità dei prodotti Zucchetti. Sono state così concepite due installazioni a complemento delle nuove collezioni PAN S e Sablier. Il processo creativo ha preso forma attraverso un coinvolgente dialogo e una profonda comprensione dell'etica progettuale di Zucchetti, che ha guidato la scelta verso materiali naturali in armonia con l'essenza delle collezioni. Ruby Barber, fondatrice dello Studio Mary Lennox, risponde ad alcune domande su questa affascinante collaborazione.

INTERVIEW WITH RUBY BARBER
Mary Lennox Studio

Mary Lennox, a Berlin studio famous for its broad portfolio reaching over automotive, fashion and design, collaborates with Zucchetti for the first time, outlining its first project in the world of taps. The objective was to highlight the native link between objects and the natural world. A careful observation revealed the subtle relationship between the organic flow of nature and the sophisticated functionality of Zucchetti products. Two installations were thus conceived to complement the new Pan S and Sablier collections. The creative process benefited from an engaging dialogue and a deep understanding of Zucchetti's design ethos, which guided the choice towards natural materials in harmony with the essence of the collections. Ruby Barber, founder of Studio Mary Lennox, answers some questions about this fascinating collaboration.

Z Nella tua carriera hai lavorato su varie tipologie di prodotti, è la prima volta che ti occupi di oggetti tecnici, seppure di design, come la rubinetteria?

R.B Nel corso degli anni abbiamo lavorato davvero su un ampio spettro di "mondi" di prodotti di design: dalla ceramica, ai lavabi e alla cucina, dalle sfilate di moda, alle automobili e all'arredamento. Zucchetti è la nostra prima interazione focalizzata in modo molto specifico sulla rubinetteria, un mondo affascinante, che per noi si connette istintivamente con la materia naturale.

Z Raccontaci le due installazioni che hai progettato per le collezioni Pan S e Sablier di Zucchetti. Quali sono le relazioni che hai cercato tra le tue creazioni e gli oggetti di Zucchetti?

R.B Abbiamo voluto evidenziare il legame filosofico tra la rubinetteria e l'ambiente naturale. Insieme ai nostri colleghi dello Studio Lys, abbiamo studiato le connessioni tra movimento e texture presenti in natura, e il modo in cui questi legami influenzano il design dei prodotti.

Z Come hai interpretato i prodotti Zucchetti nella tua installazione?

R.B Nelle nostre installazioni, ci siamo concentrati su due temi diversi per le due collezioni, che riflettono le diverse anime dei due progetti. Per Sablier abbiamo studiato l'abito di sabbie, rocce e minerali, di come questi acquisiscono la loro morbidezza attraverso il tempo e l'interazione con l'ambiente e gli elementi.

Z Over the years you have worked on various types of products, from automotive to design, from fashion to cosmetics; is this the first time you have dealt with technical objects, albeit of design, such as faucets?

R.B Over the years we really worked across a broad spectrum of design product "worlds" - from ceramics, wash basins and kitchen technology to fashion presentation, cars and furniture. Zucchetti is our first interaction which is very specifically focused on faucets which is a fascinating world that for us seamlessly connects with natural material.

Z Tell us about the two installations you designed for Zucchetti's Pan S and Sablier collections. What are the relationships you looked for between your creations and Zucchetti's objects?

R.B We wanted to highlight the philosophical connection between the faucets and the world of nature. Together with our colleagues at Studio Lys, we studied these connections between movement and textures found in nature, and the way those inform the design of the products.

Z How have you interpreted Zucchetti's products in your installation?

R.B In our installations, we focused on two different themes for the two collections - one is a study of sands, rocks and minerals, how those gain their smoothness through time and interaction with their environment and the elements. We chose

Abbiamo scelto questi ciottoli unici, ognuno dei quali racconta la propria storia attraverso variazioni di colore, dimensione e consistenza. Qualcosa nella moltitudine di ciottoli sembra una visione ingrandita dei granelli di sabbia, ognuno unico, intrecciato insieme in un paesaggio. Per Pan S abbiamo optato per un'installazione di ispirazione botanica, abbiamo lavorato con foglie e steli di beetleweed per creare motivi simili a frattali. Attraverso la moltiplicazione di forme uniche ma semplici, si crea un movimento che si esprime sia nella struttura d'insieme scultorea, sia tramite la singola foglia e radice o stelo.

Z Come è iniziato il tuo processo creativo e come sei arrivato al risultato finale?

R.B Il processo è iniziato attraverso la conversazione e lo studio dell'evoluzione del pensiero e della filosofia all'origine della creazione della collezione e del design degli articoli. Questo istintivamente ci ha condotti in un viaggio di interazione con diversi materiali naturali, alla ricerca di punti di intersezione e similitudini.

Z Perché sono stati scelti questi specifici elementi naturali?

R.B C'è qualcosa di intuitivo nel processo di scelta dei materiali, soprattutto quando si lavora con sostanze naturali, si finisce per optare per elementi che possano avere una poetica, che aiuti a raccontare la storia. Lavorare con materiali organici significa rapportarsi spesso con il movimento e con la consistenza, aspetti che abbiamo trovato sia nei ciottoli che nelle foglie di beetleweed.

these unique pebbles, each telling its own story through color, size and texture variation. Something about the multitude of pebbles feels like an enlarged view into grains of sand - each unique, weaved together into a landscape. For the botanical inspired installation, we worked with beetleweed leaf and stems to create fractal-like patterns, through multiplication of those unique yet simple shapes, creating movement that is expressed both through a sculptural form, as well as through the individual leaf and root-like stems.

Z How did your creative process start, and how did you arrive at the final output?

R.B The process started through conversation and a study of the thought process and philosophy behind the creation of the collection and the design of the items, which intuitively then sent us on a journey of interacting with different natural materials, looking for these points of intersection and similarities.

Z Why did you choose these specific natural elements?

R.B There is something intuitive in the process of choosing the materials, especially when working with natural materials, you end up going for things that may have some poetic quality in them that helps tell the story. Working with organic materials is a lot about a movement and texture, which we found both in the pebbles and in the beetleweed.



Z-BOX è la nuova generazione di corpi incasso Zucchetti.

I focus del progetto sono stati molteplici: compattare le dimensioni degli elementi per renderli adatti a qualsiasi tipo di parete, garantire l'impermeabilità dei pezzi per ovviare ad eventuali fenomeni di condensa, rendere l'installazione agevole, immediata e veloce su ogni tipo di supporto (dalla muratura tradizionale al cartongesso), adattarsi alle esigenze estetiche legate alla parte esterna.

La scelta dei materiali rende il sistema Z-BOX ecostostenibile: le parti metalliche sono realizzate in ottone a basso contenuto di piombo, il box è in ABS e polipropilene riciclato.

Z-BOX è una soluzione intelligente, innovativa ed evoluta che consente una migliore gestione delle fasi di progettazione, installazione, utilizzo e manutenzione per la rubinetteria ad incasso.

Z-BOX is the new generation of Zucchetti's built-in parts.

The focus of the project was multiple: to compact the elements' dimensions to make them suitable for any type of wall, to guarantee the items' waterproofness to avoid any condensation, to make installation easy, immediate and fast on any type of support (from traditional brickwork to plasterboard), to adapt seamlessly to the external parts.

The choice of materials makes the Z-BOX system eco-sustainable: the metal parts are made of low lead content brass, the box is made of ABS and recycled polypropylene.

Z-BOX is a smart, innovative and advanced solution that allows better management of the design, installation, use and maintenance stages for built-in taps.

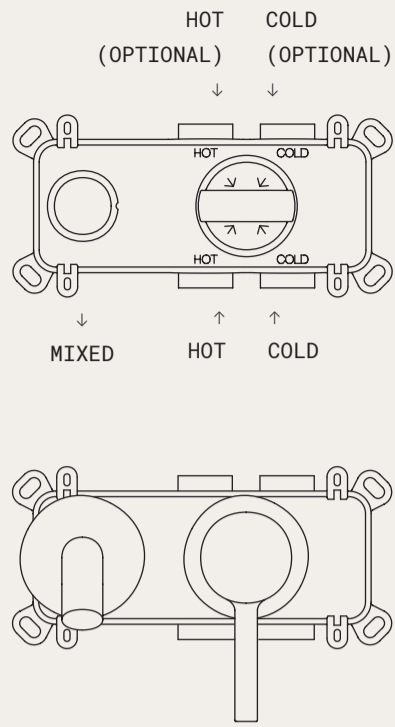

Incasso miscelatore monocomando lavabo 2 fori /
Built-in 2 hole single lever basin mixer

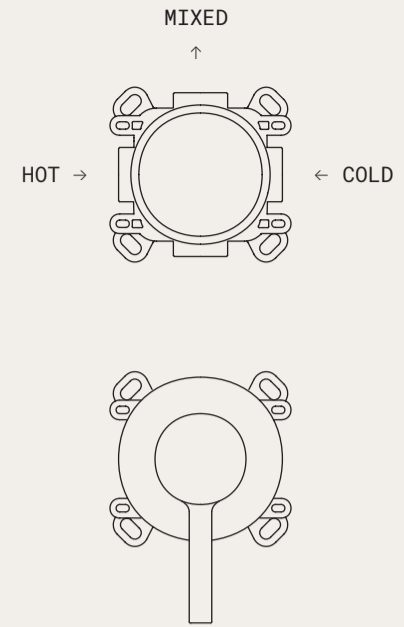

Incasso miscelatore monocomando doccia /
Built-in single lever shower mixer

15

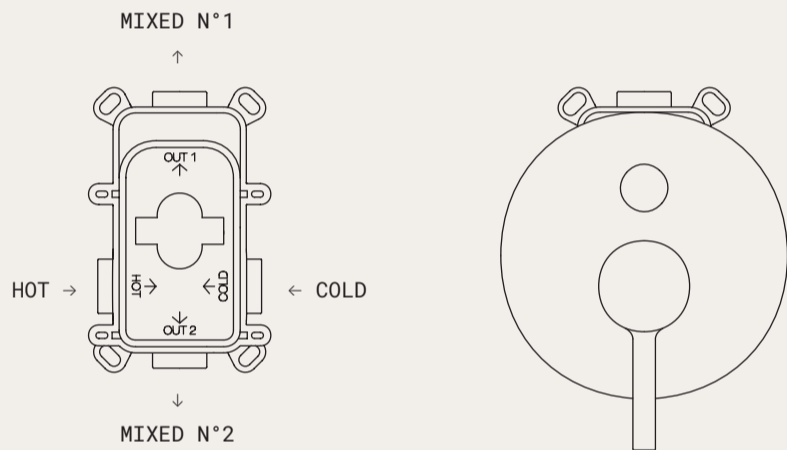

Incasso miscelatore monocomando vasca-doccia con
deviatore o deviatore a bottone / Built-in single lever
bath-shower mixer with diverter or button diverter

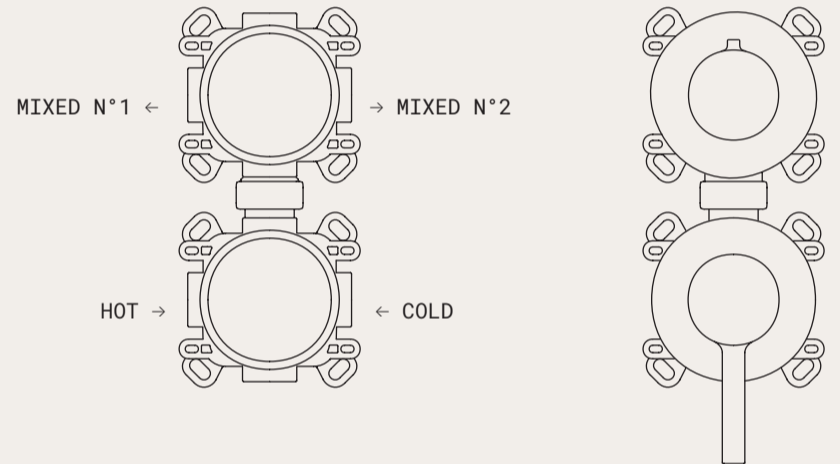

Incasso miscelatore monocomando vasca-doccia
con deviatore a rotazione / Built-in single lever
bath-shower mixer with rotating diverter

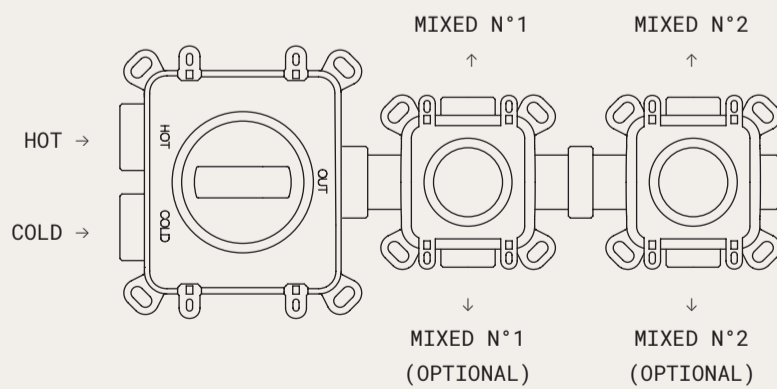

Incasso termostatico doccia con 1/2/3/4 rubinetti d'arresto /
con deviatore a 2 o 3 vie - Built-in thermostatic shower mixer
with 1/2/3/4 stop valves / with 2 or 3 way diverter

ESPOSIZIONE

Progetto espositivo, art direction
e graphic design:
Studio Lys

Installazione artistica:
Studio Mary Lennox

Website:
Giga Design Studio

PUBBLICAZIONE

Art direction e graphic design:
Studio Lys

Stampa:
Grafiche Antiga

FOTOGRAFIA

Art direction e produzione:
K448

Fotografia:
Jonas Marguet
Atomo management

L'azienda si riserva in qualsiasi momento
la facoltà di apportare tutte le modifiche
necessarie al miglioramento estetico e
qualitativo del prodotto.

Diritti riservati ©Zucchetti 2024

EXHIBITION

Exhibition design, art direction
and graphic design:
Studio Lys

Artistic installation:
Studio Mary Lennox

Website:
Giga Design Studio

PUBLICATION

Art direction
and graphic design:
Studio Lys

Printing:
Grafiche Antiga

PHOTOGRAPHY

Art direction and production:
K448

Photography:
Jonas Marguet
Atomo management

The Company reserves the right to make all the
necessary changes for the purpose of constant
improvement of quality, with no obligation to
give prior notice.

All rights reserved ©Zucchetti 2024